

GM2ED 112 M 2a

IE2

GAMAK

3-Phase 400 V (Δ) 50 Hz

EN 12101-3 Class : F300 (300 °C - 120 min)

Çalışma Türü /
Duty Type : S2 + S1

Koruma Sınıfı /
Degree of protection : IP 55 (TEAO)

Yalıtım Sınıfı
Insulation class : H (180 °C)

Isı Artışı /
Temp rise : Class B (80K)

Yapı Biçimi /
Mounting Design : B3

ELEKTRİKSEL TASARIM / ELECTRICAL DESIGN

Çıkış Gücü /
Rated output (kW) : 4

Anma Hızı /
Rated Speed (rpm) : 2910

Anma Akımı /
Rated current (A) : 7,40

Anma Momenti /
Rated Torque – Mn (Nm) : 13,1

Güç Faktörü Cos φ /
Power factor Cos φ : 0,90

Verim % /
Efficiency % : $\frac{4/4}{86,5}$ $\frac{3/4}{86,5}$ $\frac{1/2}{86}$

Eylemsizlik Momenti J (kgm)² /
Moment of inertia J (kgm)² : 0,0048

MEKANİK TASARIM / MECHANICAL DESIGN

Gövde /
Frame : PİK Döküm /
Cast Iron

Kapaklar /
End shields : PİK Döküm /
Cast Iron

Yatak Bilgileri / Bearing Arrangement

Standart Tasarım /
Standard Design

Boya /
Paint : RAL 7031- Gri / Grey

Yaklaşık Ağırlık /
Approximate weight (kg) : 35

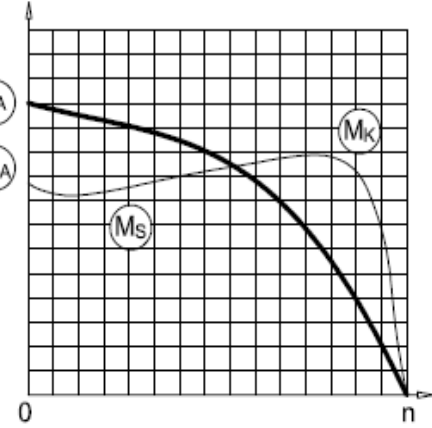

Doğrudan Kalkış / Direct On Line

Kalkış Akımı /
Locked rotor Current – Ia (A) : 53,3

Ia / In : 7,2

Kalkış Momenti /
Locked rotor Torque – Ma (Nm) : 36,7

Ma / Mn : 2,8

Y / Δ Kalkış / Y / Δ Starting

Kalkış Akımı /
Locked rotor Current – Ia (A) : 17,0

Ia / In : 2,3

Kalkış Momenti /
Locked rotor Torque – Ma (Nm) : 11,8

Ma / Mn : 0,9

Devrilme Momenti /
Breakdown Torque – Mk (Nm) : 39,3

Mk / Mn : 3,0

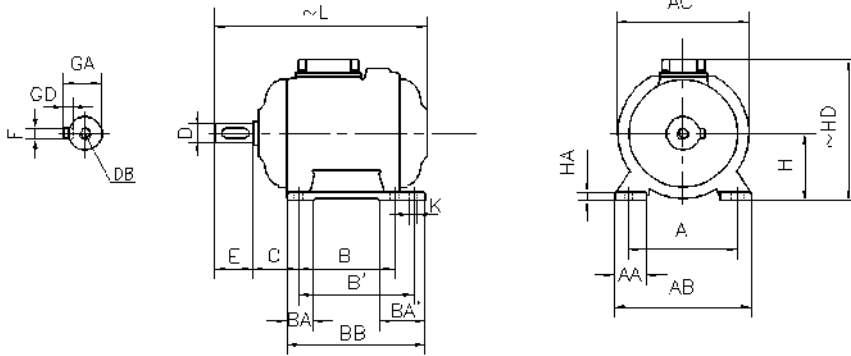

BOYUTLAR / DIMENSIONS

Ayaklı motor boyutları : B3, B6, B7, B8, B15, V5, V6 Kurulma Düzenlerinde /

Dimensions of foot mounted motors for mounting arrangement : B3, B6, B7, B8, B15, V5, V6

H	HD	HA	A	AA	AB	ØAC	K	B	B'	BA	BA'	BB	L	C	E	DB	ØD	GA	FxGD
															EA	DC	ØDA	GC	FAXGF
112	236	14	190	47,5	235	214	12	140	-	42,5	-	175	343,5	70	60	M10	85	31	8X7

*Verim değerleri IEC 60034-2-1 : 2014 standardına uygun olarak indirekt ölçüm metodu ile hesaplanmıştır. Ek kayıplar, değişken yük değerlerinde yapılmış olan test sonuçlarına göre belirlenir. /

*Efficiencies are calculated according to indirect method where the additional load losses are determined from exact measurements at different load points.