

## GM2ED 250 M 4a

# IE2

# GAMAK

3-Phase 400 V (Δ) 50 Hz

EN 12101-3 Class : F300 (300 °C - 120 min)

Çalışma Türü /  
Duty Type : S2 + S1

Koruma Sınıfı /  
Degree of protection : IP 55 ( TEAO )

Yalıtım Sınıfı /  
Insulation class : H ( 180 °C )

Isı Artışı /  
Temp rise : Class B ( 80K )

Yapı Biçimi /  
Mounting Design : B3

### ELEKTRİKSEL TASARIM / ELECTRICAL DESIGN

Çıkış Gücü /  
Rated output (kW) : 55

Anma Hızı /  
Rated Speed (rpm) : 1480

Anma Akımı /  
Rated current (A) : 96,00

Anma Momenti /  
Rated Torque – Mn (Nm) : 355

Güç Faktörü Cos φ /  
Power factor Cos φ : 0,88

Verim % /  
Efficiency % :  $\frac{4/4}{93,7}$   $\frac{3/4}{93,8}$   $\frac{1/2}{93,2}$

Eylemsizlik Momenti J (kgm)<sup>2</sup> /  
Moment of inertia J (kgm)<sup>2</sup> : 0,78

### MEKANİK TASARIM / MECHANICAL DESIGN

Gövde /  
Frame : PİK Döküm /  
Cast Iron

Kapaklar /  
End shields : PİK Döküm /  
Cast Iron

### Yatak Bilgileri / Bearing Arrangement

Standart Tasarım /  
Standard Design

Boya /  
Paint : RAL 7031- Gri / Grey

Yaklaşık Ağırlık /  
Approximate weight (kg) : 445

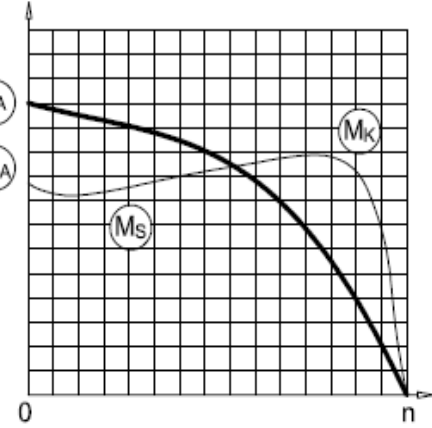

### Doğrudan Kalkış / Direct On Line

Kalkış Akımı /  
Locked rotor Current – Ia (A) : 729,6

Ia / In : 7,6

Kalkış Momenti /  
Locked rotor Torque – Ma (Nm) : 1100,5

Ma / Mn : 3,1

### Y / Δ Kalkış / Y / Δ Starting

Kalkış Akımı /  
Locked rotor Current – Ia (A) : 240,0

Ia / In : 2,5

Kalkış Momenti /  
Locked rotor Torque – Ma (Nm) : 355,0

Ma / Mn : 1,0

Devrilme Momenti /  
Breakdown Torque – Mk (Nm) : 1029,5

Mk / Mn : 2,9

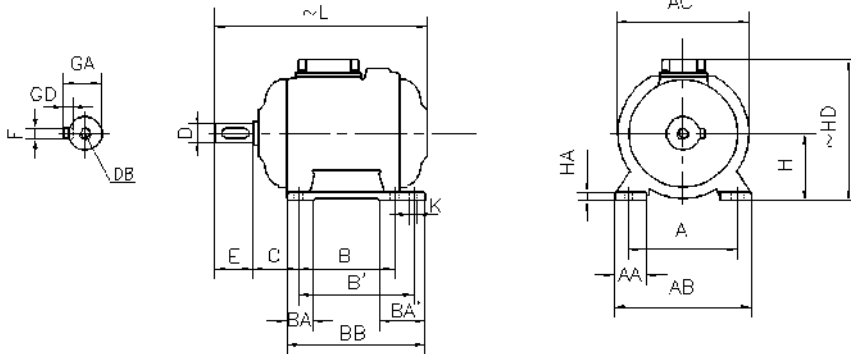

### BOYUTLAR / DIMENSIONS

Ayaklı motor boyutları : B3, B6, B7, B8, B15, V5, V6 Kurulma Düzenlerinde /

Dimensions of foot mounted motors for mounting arrangement : B3, B6, B7, B8, B15, V5, V6

H	HD	HA	A	AA	AB	ØAC	K	B	B'	BA	BA'	BB	L	C	E	DB	ØD	GA	FxGD
															EA	DC	ØDA	GC	FAXGF
250	505	35	406	80	484	480	24	349	-	75	-	410	814,5	168	140	M20	85	69	18X11

\*Verim değerleri IEC 60034-2-1 : 2014 standardına uygun olarak indirekt ölçüm metodu ile hesaplanmıştır. Ek kayıplar, değişken yük değerlerinde yapılmış olan test sonuçlarına göre belirlenir. /

\*Efficiencies are calculated according to indirect method where the additional load losses are determined from exact measurements at different load points.