

GM2ED 315 S 4a

IE2

GAMAK

3-Phase 400 V (Δ) 50 Hz

EN 12101-3 Class : F300 (300 °C - 120 min)

Çalışma Türü /
Duty Type : S2 + S1

Koruma Sınıfı /
Degree of protection : IP 55 (TEAO)

Yalıtım Sınıfı
Insulation class : H (180 °C)

Isı Artışı /
Temp rise : Class B (80K)

Yapı Biçimi /
Mounting Design : B3

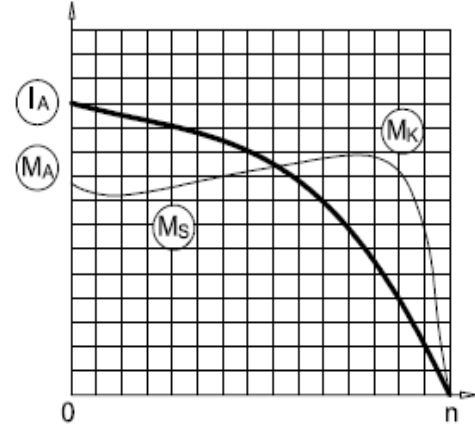

ELEKTRİKSEL TASARIM / ELECTRICAL DESIGN

Çıkış Gücü /
Rated output (kW) : 110

Anma Hızı /
Rated Speed (rpm) : 1485

Anma Akımı /
Rated current (A) : 195,00

Anma Momenti /
Rated Torque – Mn (Nm) : 707

Güç Faktörü Cos φ /
Power factor Cos φ : 0,86

Verim % /
Efficiency % : $\frac{4/4}{94,5}$ $\frac{3/4}{94,5}$ $\frac{1/2}{93,8}$

Eylemsizlik Momenti J (kgm)² /
Moment of inertia J (kgm)² : 2,1

Doğrudan Kalkış / Direct On Line

Kalkış Akımı /
Locked rotor Current – Ia (A) : 1365,0

Ia / In : 7,0

Kalkış Momenti /
Locked rotor Torque – Ma (Nm) : 1626,1

Ma / Mn : 2,3

Y / Δ Kalkış / Y / Δ Starting

Kalkış Akımı /
Locked rotor Current – Ia (A) : 448,5

Ia / In : 2,3

Kalkış Momenti /
Locked rotor Torque – Ma (Nm) : 494,9

Ma / Mn : 0,7

Devrilme Momenti /
Breakdown Torque – Mk (Nm) : 1838,2

Mk / Mn : 2,6

MEKANİK TASARIM / MECHANICAL DESIGN

Gövde /
Frame : PİK Döküm /
Cast Iron

Kapaklar /
End shields : PİK Döküm /
Cast Iron

Yatak Bilgileri / Bearing Arrangement

Standart Tasarım /
Standard Design

Boya /
Paint : RAL 7031- Gri / Grey

Yaklaşık Ağırlık /
Approximate weight (kg) : 784

Ön Rulman / Drive End

6316 ZZ S0 C4 G175

Arka Rulman / Non Drive End

6316 ZZ S0 C4 G175

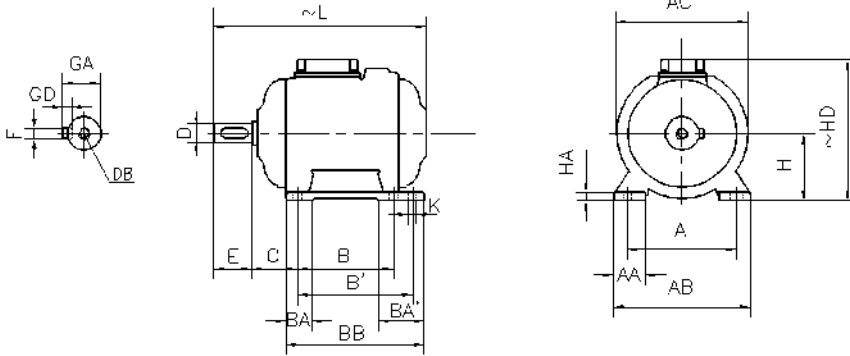

BOYUTLAR / DIMENSIONS

Ayaklı motor boyutları : B3, B6, B7, B8, B15, V5, V6 Kurulma Düzenlerinde /

Dimensions of foot mounted motors for mounting arrangement : B3, B6, B7, B8, B15, V5, V6

H	HD	HA	A	AA	AB	ØAC	K	B	B'	BA	BA'	BB	L	C	E	DB	ØD	GA	FxGD
	-												-		EA	DC	ØDA	GC	FAXGF
315	656	50	508	125	620	614	28	406	-	115	166	550	1050	216	140	M20	85	90	22X14

*Verim değerleri IEC 60034-2-1 : 2014 standardına uygun olarak indirekt ölçüm metodu ile hesaplanmıştır. Ek kayıplar, değişken yük değerlerinde yapılmış olan test sonuçlarına göre belirlenir. /

*Efficiencies are calculated according to indirect method where the additional load losses are determined from exact measurements at different load points.