

## GM2EPAD 100 L 2a

# IE2

# GAMAK

3-Phase 230/400 V 50 Hz

EN 12101-3 Class : F300 (300 °C - 120 min)

Çalışma Türü /  
Duty Type : S2 + S1

Koruma Sınıfı /  
Degree of protection : IP 55 ( TEAO )

Yalıtım Sınıfı  
Insulation class : H ( 180 °C )

Isı Artışı /  
Temp rise : Class B ( 80K )

Yapı Biçimi /  
Mounting Design : B30

### ELEKTRİKSEL TASARIM / ELECTRICAL DESIGN

Çıkış Gücü /  
Rated output (kW) : 3

Anma Hızı /  
Rated Speed (rpm) : 2880

Anma Akımı /  
Rated current (A) : 5,80

Anma Momenti /  
Rated Torque – Mn (Nm) : 9,9

Güç Faktörü Cos φ /  
Power factor Cos φ : 0,88

Verim % /  
Efficiency % : 

4/4	3/4	1/2
84,6	84,6	84,1

Eylemsizlik Momenti J (kgm)<sup>2</sup> /  
Moment of inertia J (kgm)<sup>2</sup> : 0,0025

### MEKANİK TASARIM / MECHANICAL DESIGN

Gövde /  
Frame : PİK Döküm /  
Cast Iron  
Kapaklar /  
End shields : PİK Döküm /  
Cast Iron

### Yatak Bilgileri / Bearing Arrangement

Standart Tasarım /  
Standard Design

Boya /  
Paint : RAL 7031- Gri / Grey

Yaklaşık Ağırlık /  
Approximate weight (kg) : 30,4

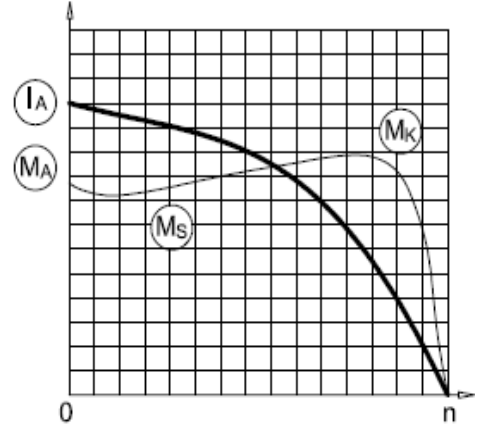

### Doğrudan Kalkış / Direct On Line

Kalkış Akımı /  
Locked rotor Current – Ia (A) : 34,8

Ia / In : 6,0

Kalkış Momenti /  
Locked rotor Torque – Ma (Nm) : 24,8

Ma / Mn : 2,5

### Y / Δ Kalkış / Y / Δ Starting

Kalkış Akımı /  
Locked rotor Current – Ia (A) : -

Ia / In : -

Kalkış Momenti /  
Locked rotor Torque – Ma (Nm) : -

Ma / Mn : -

Devrilme Momenti /  
Breakdown Torque – Mk (Nm) : 29,7

Mk / Mn : 3,0

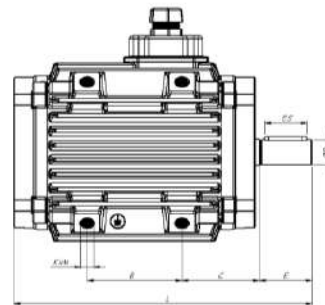
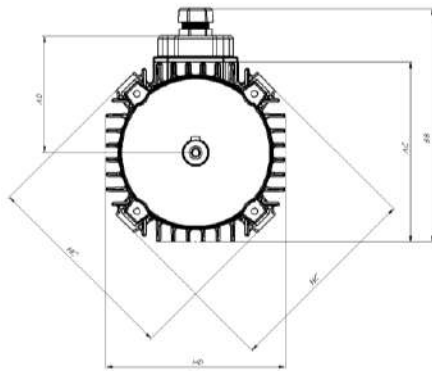

### BOYUTLAR / DIMENSIONS

Ayıklı motor boyutları : B30 Kurulma Düzenlerinde /

Dimensions of foot mounted motors for mounting arrangement : B30

TİP FRAME	AC	AD	B	BB	C	E	ΦD	ES	HC	HD	L	K x M
100	197,5	125	100	251	83	60	28	50	210	200	322	M12x1,5x18

\*Verim değerleri IEC 60034-2-1 : 2014 standardına uygun olarak indirekt ölçüm metodu ile hesaplanmıştır. Ek kayıplar, değişken yük değerlerinde yapılmış olan test sonuçlarına göre belirlenir. /

\*Efficiencies are calculated according to indirect method where the additional load losses are determined from exact measurements at different load points.